

# Annonsera i VeterinärMagazinet om du vill nå de ledande i branschen



**VeterinärMagazinet** är landets största och enda oberoende tidning inom djursjukvård. Vi har inga band till vare sig organisationer eller leverantörer. I tidningen får läsarna kunskap om det som är aktuellt inom branschen, kollegiala råd om djursjukvård samt artiklar om ledarskap och företagande. Den tryckta tidningen kommer ut sju gånger per år och har en TS-kontrollerad upplaga på 5 700 ex.

Vi publicerar dagligen branschnyheter på vår nyhetsajt, **veterinarmagazinet.se**, med samtidig publicering på vår facebookside. Sajten har drygt 15 000 unika besök per månad. På facebook följs vi av cirka 3 300 läsare.

Varje torsdag skickar vi ut ett **nyhetsbrev** där vi samlar den gångna veckans nyheter och platsannonser. Nyhetsbrevet har cirka 3 200 prenumeranter.

Läsarna är till exempel veterinärer, beslutsfattare och inköpsansvariga inom svensk djursjukvård samt sortimentsansvariga på landets apotekskedjor. Genom att annonsera i VeterinärMagazinets olika kanaler når du alla.

**Chefredaktör & Ansvarig utgivare**  
Ingrid Kindahl, 070-530 58 64, ingrid.kindahl@veterinarmagazinet.se

**Marknad/annonsering**  
Carl Larsson, 070-769 10 11, carl.larsson@veterinarmagazinet.se

**Platsannonsering**  
Said Samea, 076-022 06 28, said.samea@veterinarmagazinet.se

” VeterinärMagazinet ger både en bra överblick över vad som händer i branschen och en personlig beskrivning av intervjupersonerna. Att tidningen är kostnadsfri och vänder sig till inte enbart veterinärer gör att den läses av många och att information sprids brett. Genom tidningen håller jag mig uppdaterad och det känns viktigt med tanke på mitt arbete med smittskydd inom Gård och Djurhälsan.”

Anne Mörner, ansvarig veterinär SDS

” Det är alltid lika roligt när VeterinärMagazinet kommer. Där kan man följa vad kollegerna gör runt om i landet, och vilka som gör framsteg inom veterinärmedicinen. På lunchrasterna bläddrar vi ofta i tidningen och får på så sätt tillgång till värdefull omvärldsbevakning.”

Karolina Scahill, doktorand och veterinär AniCura Bagarmossens djursjukhus

**ANNONSBOKNING**

carl.larsson@veterinarmagazinet.se, 070-769 10 11. Platsannonser: said.samea@veterinarmagazinet.se, 076-022 06 28.



*VeterinärMagazinet är en uppskattad tidning som jag vet att många läser här på djursjukhuset. Det är ett modernt magasin med snygg, lättläst form och välskrivna artiklar och reportage. Jag gillar blandningen av nyheter, forskning och kollegors erfarenheter samtidigt som den intresserar sig för hur det är att vara företagare i vår bransch.”*

*Marie Jury, veterinär och chef Väsby Djursjukhus*

**UTGIVNINGSPLAN 2024**

Utgåva	Utgivning	Materialdag annonser
Nr. 1	vecka 8	18 januari
Nr. 2	vecka 15	8 mars
Nr. 3	vecka 22	26 april
Nr. 4	vecka 29	14 juni
Nr. 5	vecka 38	20 augusti
Nr. 6	vecka 46	11 oktober
Nr. 7	vecka 51	22 november



**ANNONSFORMAT INOM SATSYTA**

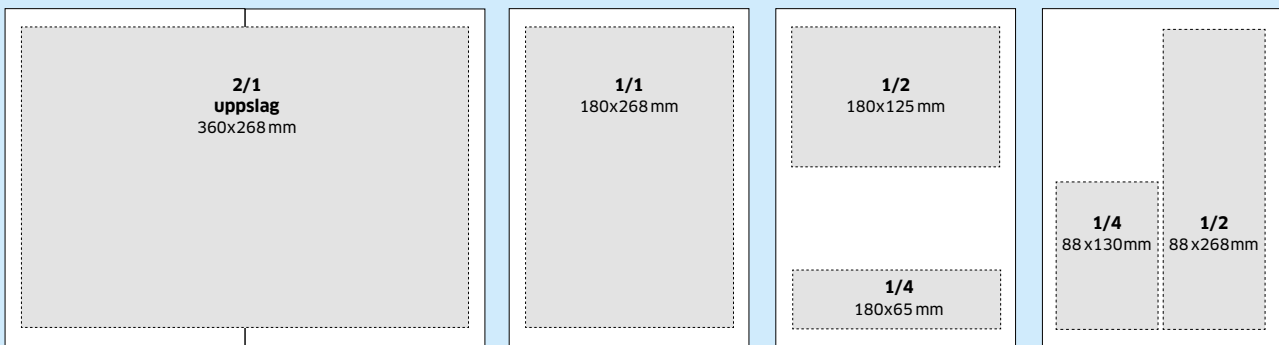

**ANNONSFORMAT UTFALLANDE**

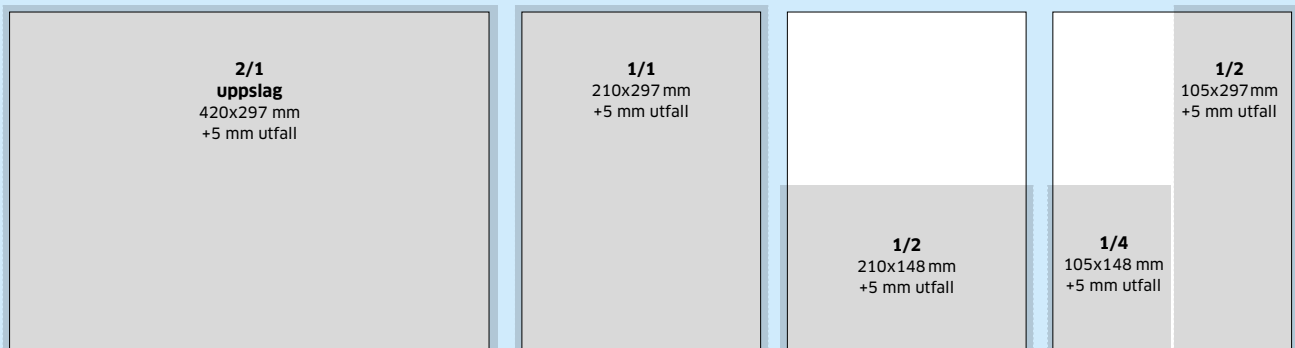

**PRISER 2024**

- Uppslag:** 29 900 kr
- 1/1:** 19 900 kr
- 1/2:** 14 100 kr
- 1/4:** 8 500 kr

**BILAGOR**

Max A4-format, max 150 g. ibladning och inplastning ingår. Kontakta oss för offert.

**Behöver ni hjälp med annonsproduktion?**

Om du behöver hjälp att utforma din annons, banner eller andra marknadsaktiviteter, kontakta Carl Larsson för mer information.

**TEKNISK INFORMATION VID PRODUKTION AV ANNONSMATERIAL**

**Filformat:**

Tryckoptimerad PDF med inkluderade typsnitt.

**Färger:**

Fyrfärgsseparerat (CMYK, FOGRA39). Eller i RGB, (Adobe RGB 98). Se till att det ej finns några dekorfärger med i dokumentet.

**Bilder:**

Upplösningen på färg- och gråskalebilder bör vara 300 dpi (i 100% storlek). Gränsen för vad som går att trycka är 240 dpi utan att man märkbart ska se en kvalitetsförsämring.

**Typsnitt:**

Alla typsnitt som används i annonsen (även logotyper) ska inkluderas i filen.

**Skärmärken och utfall:**

Skärmärken används för att annonsen ska monteras korrekt när den är utfallande. Text bör ej finnas närmre än 5 mm från sidans skärmärken. Utfall 5 mm på alla sidor om tonade färgplattor och bilder går utanför sidans skärsmån.

**Döpa dokument:**

Döp ditt annonsmaterial till "annonsör-vetmag-utgåva.pdf" Använd inte å, ä, ö i filnamnet.

Allt annonsmaterial levereras till:

**annonsera@veterinarmagazinet.se**

**ANNONSBOKNING**

carl.larsson@veterinarmagazinet.se, 070-769 10 11. Platsannonser: said.samea@veterinarmagazinet.se, 076-022 06 28.

**Räckvidd**

- Ca 15 000 unika besökare/månad
- Ca 3 200 prenumeranter på nyhetsbrevet med 25 percents öppningsfrekvens
- Ca 3 300 följare på Facebook



Hemsida dator



Hemsida mobil



Platsannonser



Nyhetsbrev

**ANNONSFORMAT WEBB**

**ANNONSRYTA 1 TOPPBANNER**  
1200x250 pxl + 350x350 (mobil)

**ANNONSRYTA 2**  
350x350 pxl

**ANNONSRYTA 3**  
800x250pxl

**ANNONSRYTA 4**  
1200x250 pxl + 350x350 (mobil)

**Nyhetsbrev**

- Banner – 10 000 kr per månad, 4 brev. Storlek: 800x250 pxl. Filformat: jpg, png, gif
- Nyhetsbrevet skickas ut en gång per vecka (torsdagar), med undantag för sommaruppehåll fem veckor samt v. 52.
- Stand Alone utskick – 49 000 kr

**veterinarmagazinet.se**

- Take Over – 25 000 kr per vecka
- Annonsryta 1 Toppbanner – 12 500 kr/vecka
- Annonsryta 2 – 6 500 kr/vecka
- Annonsryta 3 – 6 500 kr/vecka
- Annonsryta 4 – 6 500 kr/vecka

**Platsannonser**

- Platsannons – 6 900 kr/mån
- Publiceras på veterinarmagazinet.se samt med länk i nyhetsbrevet.
- Facebook Boost – 3 000 kr/mån

**TEKNISK INFORMATION VID PRODUKTION AV DIGITALT ANNONSMATERIAL**

- Filformat:** jpg, gif, png
- Maxvikt:** max 900kb
- Döpning:** "vetmag-utgåva-annonsor.filformat"
- (Använd inte å, ä, ö i filnamnet.)
- Url:** länk till landningssida

**LEVERANS FÄRDIGT MATERIAL**

annonsera@veterinarmagazinet.se

Allt annonsmaterial levereras till

**annonsera@veterinarmagazinet.se**

**Chefredaktör & Ansvarig utgivare**  
Ingrid Kindahl, 070-530 58 64,  
ingrid.kindahl@veterinarmagazinet.se

**Marknad/annonsering**  
Carl Larsson, 070-769 10 11  
carl.larsson@veterinarmagazinet.se  
**Platsannonsering**  
Said Samea, 076-022 06 28,  
said.samea@veterinarmagazinet.se

**KONTAKTA OSS VID FRÅGOR OM ANNONSER OCH ANNONSBOKNING**

carl.larsson@veterinarmagazinet.se  
070-769 10 11  
said.samea@veterinarmagazinet.se  
076-022 06 28